

東変 パワーユニット

AWD型 $\frac{1}{100} \sim \frac{1}{300}$



AWDZ型

低速回転 2 rpm ~ 20rpmの中から選べます。

変速機部保護カバー付です。

意匠登録 E種横型モーターを使用し減速機部に直接取り付けコンパクトにしています。

横型(AWDZ)、縦型(AWDS)があります。

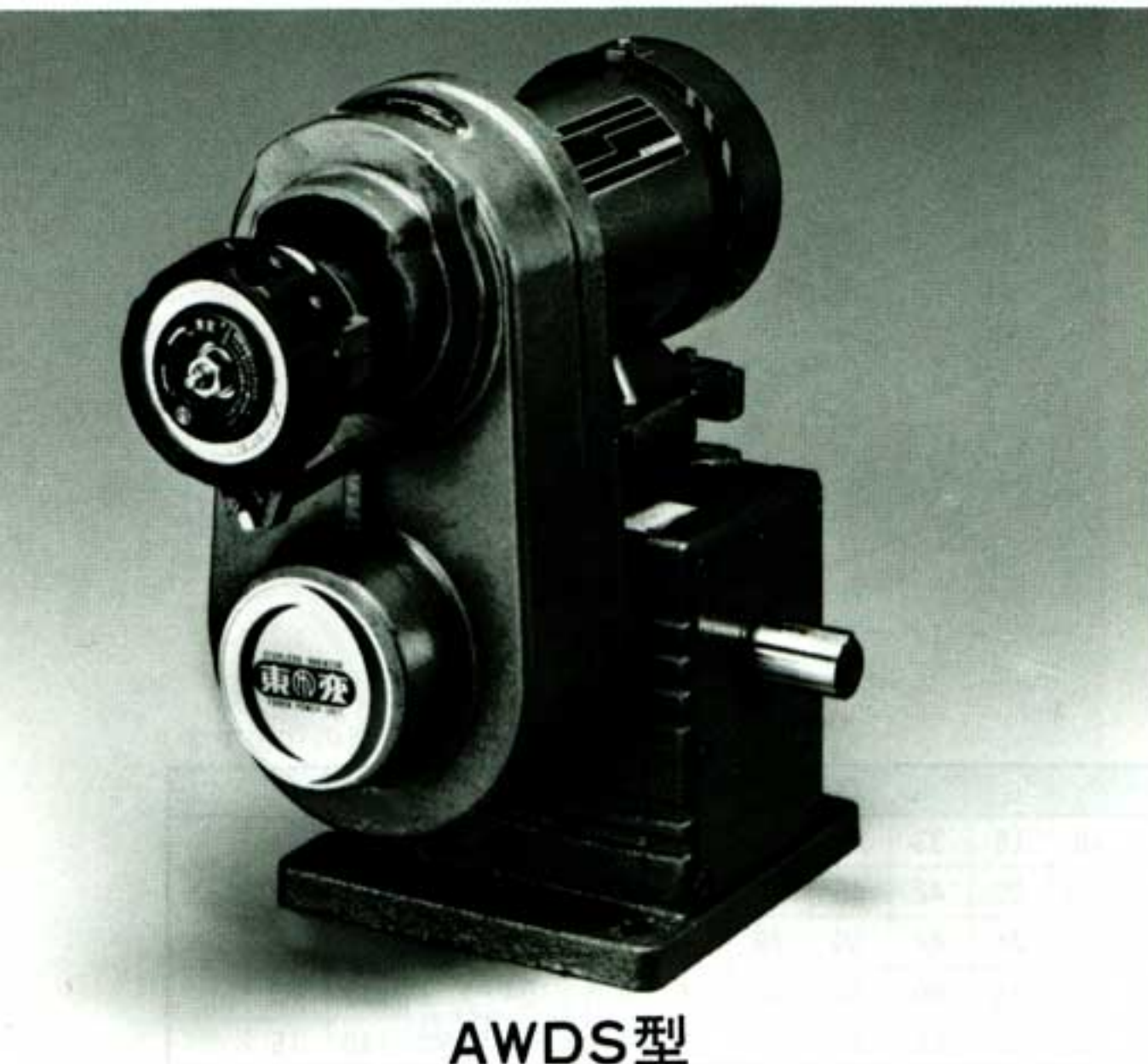

AWDS型

型式説明

AWD Z-4 100

減速比(1/100) (ウォームとスパーの減速機)

モーター容量 (0.4kW)

横型 (Z)

低速用カバー付変減速機の型式です

AWD出力軸回転数(rpm)、出力軸許容トルク(kg-m)一覧表

型式	出力軸回転数		出力軸許容トルク		使モ ター 用	変 速 比	型式	出力軸回転数		出力軸許容トルク		使モ ター 用	変 速 比		
	50Hz	60Hz	50Hz	60Hz				AWD	50Hz	60Hz	50Hz			60Hz	
2050	12.2~44.0	14.7~52.7	5.92~1.57	4.94~1.31	KW 0.2	1:3.5	10150	3.61~14.0	4.34~17.0	50.0~18.3	50.0~15.3	KW 0.75	1:4		
2075	8.18~29.3	9.82~35.2	8.40~2.23	7.00~1.85			10200	2.61~10.2	3.13~12.3	50.0~21.7	50.0~18.1				
2100	6.13~21.9	7.36~26.3	11.1~2.97	9.32~2.47			10250	2.10~8.20	2.52~9.80	50.0~25.4	50.0~21.1				
2150	4.09~14.6	4.90~17.5	12.0~3.70	11.6~3.08			10300	1.75~6.80	2.10~8.20	50.0~27.1	50.0~22.6				
2200	3.06~11.0	3.68~13.2	12.0~4.58	12.0~3.80			20050	13.2~46.4	15.8~55.6	53.9~14.4	44.9~12.0			1.5	1:3.5
2250	2.45~8.79	2.94~10.5	12.0~5.28	12.0~4.40			20075	8.73~30.9	10.5~37.1	78.7~22.2	65.6~18.5				
2300	2.04~7.33	2.45~8.79	12.0~5.66	12.0~4.72			20100	6.60~23.2	7.90~27.8	100~26.8	83.5~22.4				
4050	11.5~46.2	13.8~55.5	12.6~3.25	10.5~2.71			20150	4.36~15.4	5.25~18.5	120~34.3	105~28.6				
4075	7.94~31.9	9.53~38.2	18.0~4.87	15.0~4.06			20200	3.28~11.6	3.94~13.9	120~39.9	120~33.3				
4100	5.75~23.1	6.90~27.7	21.9~5.66	18.2~4.72			20250	2.57~9.10	3.08~10.9	120~57.9	120~48.3				
4150	3.96~15.9	4.76~19.1	22.5~6.52	21.4~5.57	30050	13.4~46.8	16.1~56.0	90.9~24.8	75.8~20.7	2.2	1:3.5				
4200	2.87~11.5	3.45~13.8	22.5~10.1	22.5~8.43	30075	8.93~31.3	10.7~37.5	131~35.7	109~29.7						
4250	2.30~9.24	2.76~11.1	22.5~11.1	22.5~9.29	30100	6.70~23.4	8.05~28.0	160~46.1	141~38.4						
4300	1.91~7.70	2.30~9.24	22.5~13.5	22.5~11.2	30150	4.47~15.6	5.37~18.7	160~58.8	160~48.9						
10050	10.5~41.0	12.6~49.0	33.0~7.90	27.5~6.58	30200	3.35~11.7	4.02~14.0	160~64.4	160~53.7						
10075	7.22~28.2	8.67~33.8	47.9~11.5	39.9~9.56	30250	2.68~9.30	3.22~11.2	160~93.4	160~77.8						
10100	5.25~20.5	6.30~24.5	50.0~14.0	48.8~11.7	30300	2.23~7.80	2.67~9.30	160~111	160~93.0						

*20300も製作可能です。

AWD型仕様一覧表

型式	モーター	変速比	変速機	変速ベルトRCVS	重量 kg	油量 ℓ
AWD 2000	0.2kW 4P 全閉	1 : 3.5	V M K	160583	22	0.32
AWD 4000	0.4kW 4P 全閉	1 : 4	V M A III	250687	36	0.50
AWD10000	0.75kW 4P 防滴	1 : 4	V M A II	310775	52	1.1
AWD20000	1.5kW 4P 防滴	1 : 3.5	V M A I	310840	79	2.0
AWD30000	2.2kW 4P 防滴	1 : 3.5	V M B ₁	411063	140	3.0

AWDZ型

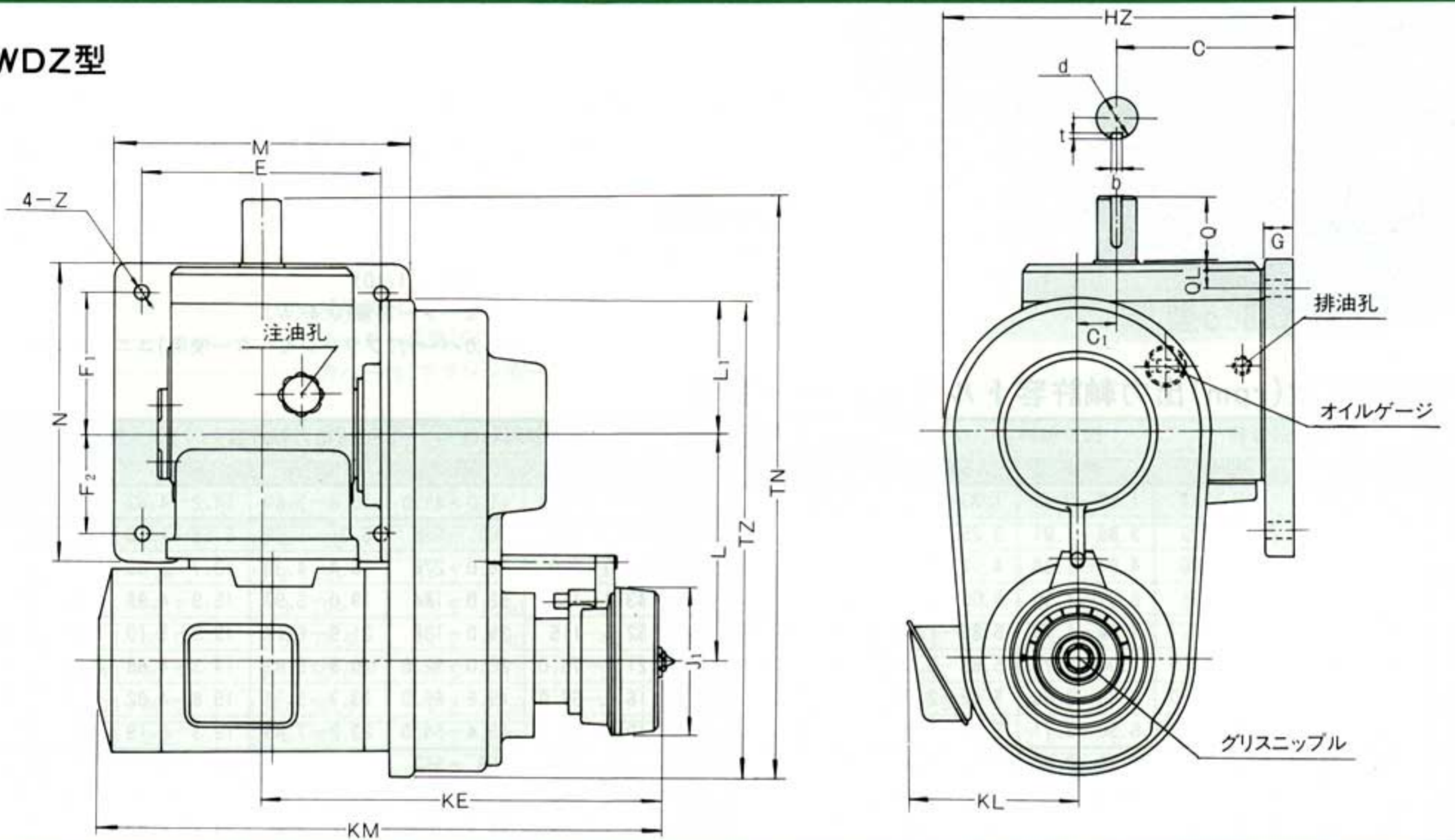

型式	KM	KE	M	E	TN	TZ	KL	N	F ₁	F ₂	HZ	C	C ₁	G	QL	Q	d	b	t	J ₁	L	L ₁	Z
AWDZ2000	316	210	160	130	363	288	—	180	95	55	194.5	100	19.5	16	13	42	25	7	4	63	142	75	11
AWDZ4000	402	286	210	170	413	343	—	210	100	70	247.3	124	28.3	20	20	45	28	7	4	104	159	95	13
AWDZ10000	386	306	235	195	470	399	135	240	120	80	300.5	150.2	33.3	23	18	50	35	10	4.5	104	180	117	15
AWDZ20000	430	336	270	230	568	422	144	280	160	80	343	182.3	43.7	25	21	82	48	12	4.5	104	202	117	15
AWDZ30000	502	410	320	270	678	516	154	290	174	66	403	213	50	30	43	82	50	12	4.5	104	250	140	18

AWDS型

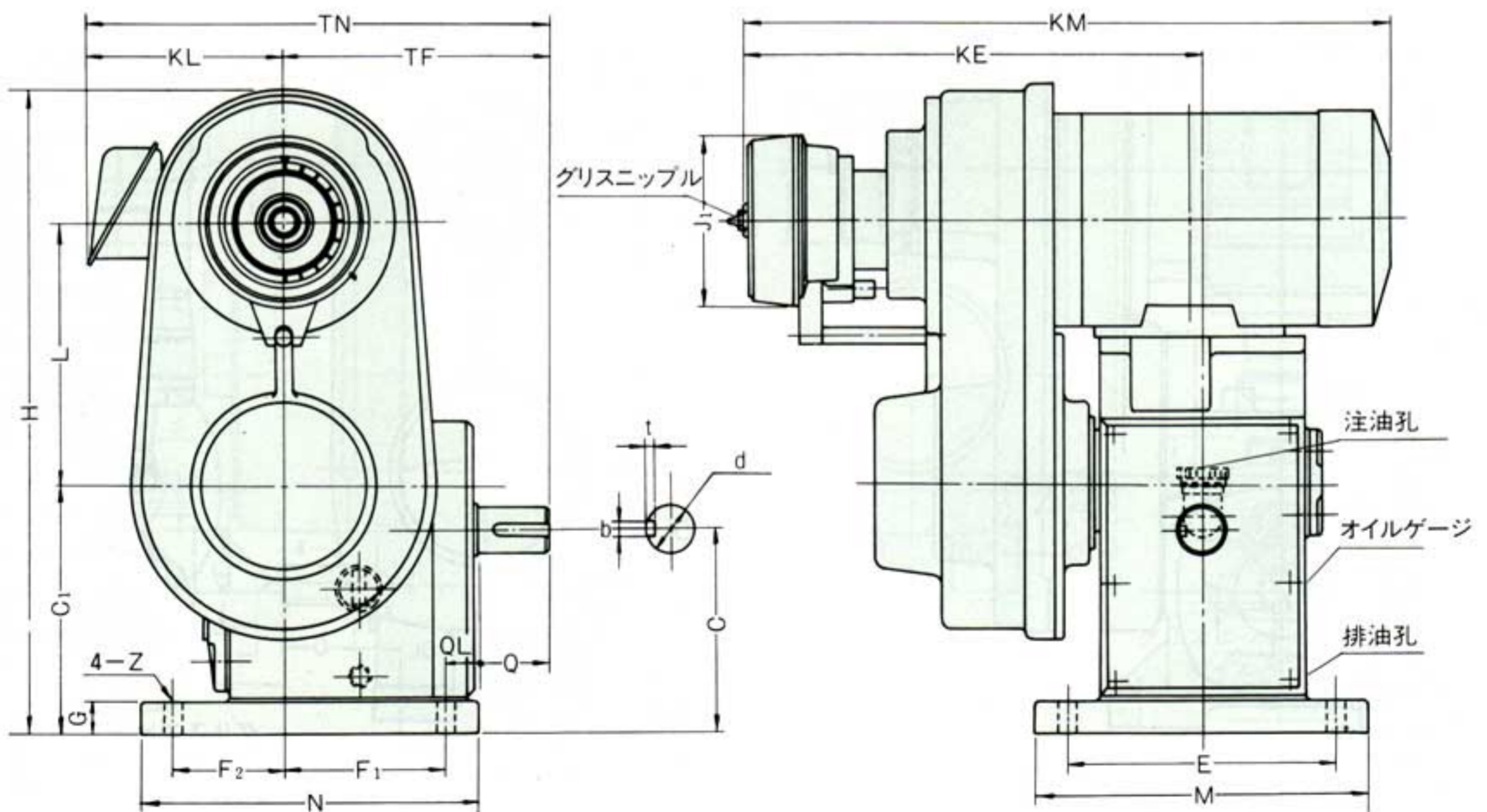

型式	KM	KE	M	E	TN	TF	KL	N	F ₁	F ₂	H	C	C ₁	G	QL	Q	d	b	t	J ₁	L	Z
AWDS2000	316	210	160	130	218	150	—	180	95	55	332.5	100	119.5	16	13	42	25	7	4	63	142	11
AWDS4000	402	286	210	170	249	165	—	210	100	70	400.3	124	152.3	20	20	45	28	7	4	104	159	13
AWDS10000	386	306	235	195	323	188	135	240	120	80	465.5	150.2	183.5	23	18	50	35	10	4.5	104	180	15
AWDS20000	430	336	270	230	407	263	144	280	160	80	531	182.3	226	25	21	82	48	12	4.5	104	202	15
AWDS30000	502	410	320	270	453	299	154	290	174	66	639	213	263	30	43	82	50	12	4.5	104	250	18